

ADE 1F2 A - pour câble non armé

Presse-étoupes ATEX



Applications

Les presse-étoupes ADE 1F2 A permettent de raccorder un câble non armé ou un câble blindé sur un appareil électrique Ex d, Ex e, Ex t, Ex nR, Ex i ou Ex p situé en zones à risques d'explosions.

Des filetages ISO de M16 à M40 ou NPT de 1/2" à 1" sont disponibles, pour couvrir toutes les tailles de câbles courantes.

Ces presse-étoupes sont fabriqués en laiton nickelé, ou en inox 316L pour une meilleure résistance à la corrosion dans les environnements industriels difficiles (usines chimiques, sites offshore, etc...).

La bague d'étanchéité en silicone supporte des températures extrêmes et permet d'obtenir une parfaite étanchéité antidéflagrante sur la gaine externe du câble. Cette bague d'étanchéité intègre un opercule antipoussière, pour une protection temporaire de vos équipements pendant le transport.

Le chapeau intègre deux brides d'amarrage pour assurer un parfait maintien mécanique du câble, même en cas de vibrations ou d'efforts de traction.

Dans le cas où ce presse-étoupe est utilisé pour un câble blindé, la continuité CEM n'est pas assurée par le presse-étoupe et devra donc être réalisée à l'intérieur de l'appareil.

Types de câbles compatibles

- Câble non armé
- Câble marine non armé type P
- Câble blindé
- Câble type TC, TC-ER, TC-ER-HL (Tray Cable)
- Câble type PLTC (Power Limited Tray Cable)
- Câble type ITC (Instrumentation Tray Cable)
- Câble type MV (Medium Voltage Cable)

Les points forts

Une sécurité à toute épreuve :

- Certifications ATEX et IECEx
- Nombreuses autres certifications internationales
- Utilisables en toute sécurité en zones 1, 2, 21 et 22
- Indice de protection élevé IP66 / IP68

Performants et pratiques :

- Installation simple et rapide
- Large plage de température ambiante admissible
- Fiabilité éprouvée en environnements industriels sévères
- Amarrage mécanique à 100% grâce aux brides d'amarrage intégrées

Illustration 3D du fonctionnement

- 1 : Bague élastomère en silicone pour garantir l'étanchéité antidéflagrante sur la gaine externe du câble.
- 2 : Chapeau avec brides d'amarrage intégrées pour un parfait maintien mécanique du câble.



Autres certificats

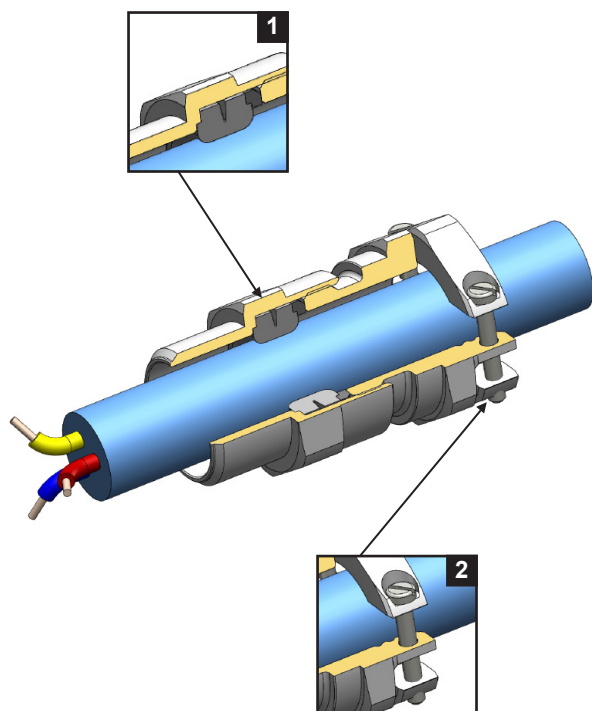

ADE 1F2 A - pour câble non armé

Presse-étoupes ATEX

Caractéristiques techniques

Presse-étoupes ADE 1F2 A	
Marquage ATEX	Ex II 2G - Ex db IIC / Ex eb IIC Ex II 2D - Ex tb IIIIC Ex II 3G - Ex nRc IIC Ex I M2 - Ex db I / Ex eb I (Mines *) <i>*Voir détails dans la notice réglementaire</i>
Attestation d'examen UE de type	INERIS 12 ATEX 0032X
Certification IECEx	IECEx INE 12.0025X
Autres certificats	Brésil* : INMETRO NCC 19.0065X Chine* : CCC 2020322313001353 Corée du Sud : KOSHA 2015-B0-249 à 252 Emirats Arabes Unis (U.A.E) : ECASEX Etats-unis, Canada : UL E310130 Inde* : PESO P477264/1 Royaume-Uni : UKCA CML 21UKEX1302X Russie, Biélorussie, Kazakhstan, Arménie, Kirghizistan* : EAC RU C-GB.A.107B.04354/22 <i>* Pour les projets qui imposent un marquage sur le produit, merci de contacter au préalable notre service clients</i>
Applications Marine et offshore	ABS : 19-RJ1912511-PDA BV : 40910/B0 BV DNV : TAE000010X Lloyds : 11/00072 UL : E314047
Protection déluge	DTS 01-1991
Température ambiante admissible	-60 °C à +140 °C
Indice de Protection	IP66 / IP68 (testé 30m 7j) avec joint fibre <i>(pour plus de détails, consulter notre guide technique)</i>
Matériaux	Corps et chapeau en laiton nickelé ou inox 316L Brides d'amarrage en laiton nickelé ou inox 316L Vis de serrage en inox 304L Bague d'étanchéité en silicone Grain en polyamide 6.6 (jusqu'à la taille n°9) Grain en laiton nickelé (à partir de la taille n°10)
Montage	Sur trou lisse ou trou taraudé <i>(pour plus de détails, consulter la notice règlementaire)</i>
Filetage	Métrique selon ISO965-1 et ISO965-3 NPT selon ANSI/ASME B1.20.1
Pas pour filetage ISO	1,5 mm de M16 à M40

ADE 1F2 A ISO - pour câble non armé

Presse-étoupes ATEX

Codes commandes standards

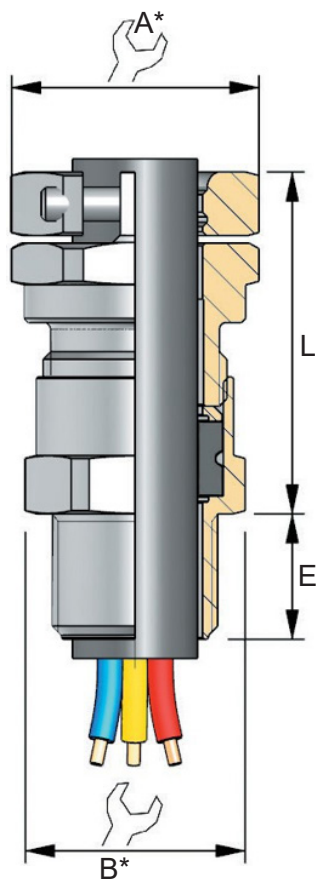

* Pour les dimensions «sur-angles», multipliez les cotes «sur-plats» par 1,1

Laiton nickelé

FILETAGE ISO	TAILLE N°	PLAGE DE SERRAGE GAINÉ EXTERNE MIN - MAX	DIMENSIONS			L max	RÉFÉRENCE LAITON NICKELÉ
			A	B	E		
M16*	4	4,5 - 8,5	20,0	19,0	15,0	32,0	CAP036594V1
M16*	5	7,0 - 12,0	24,0	19,0	15,0	35,0	CAP036504V1
M20	3	2,8 - 5,5	15,0	24,0	15,0	28,0	CAP036664V1
M20	4	4,5 - 8,5	20,0	24,0	15,0	32,0	CAP036674V1
M20	5	7,0 - 12,0	24,0	24,0	15,0	35,0	CAP036694V1
M20	6	10,0 - 16,0	27,0	24,0	15,0	40,0	CAP036604V1
M25	5	7,0 - 12,0	24,0	28,0	15,0	40,0	CAP036774V1
M25	6	10,0 - 16,0	27,0	28,0	15,0	40,0	CAP036794V1
M25	7	13,5 - 20,5	32,0	30,0	15,0	45,0	CAP036704V1
M32	8	18,0 - 27,5	41,0	41,0	15,0	55,0	CAP036804V1
M40	9	23,0 - 34,0	48,0	48,0	15,0	59,0	CAP036904V1

Inox 316L

FILETAGE ISO	TAILLE N°	PLAGE DE SERRAGE GAINÉ EXTERNE MIN - MAX	DIMENSIONS			L max	RÉFÉRENCE INOX 316L
			A	B	E		
M16*	4	4,5 - 8,5	22,0	19,0	15,0	32,0	CAP036599V1
M16*	5	7,0 - 12,0	24,0	19,0	15,0	35,0	CAP036509V1
M20	3	2,8 - 5,5	15,0	24,0	15,0	28,0	CAP036669V1
M20	4	4,5 - 8,5	22,0	24,0	15,0	32,0	CAP036679V1
M20	5	7,0 - 12,0	24,0	24,0	15,0	35,0	CAP036699V1
M20	6	10,0 - 16,0	27,0	24,0	15,0	40,0	CAP036609V1
M25	5	7,0 - 12,0	24,0	29,0	15,0	40,0	CAP036779V1
M25	6	10,0 - 16,0	27,0	29,0	15,0	40,0	CAP036799V1
M25	7	13,5 - 20,5	32,0	30,0	15,0	45,0	CAP036709V1
M32	8	18,0 - 27,5	41,0	41,0	15,0	55,0	CAP036809V1
M40	9	23,0 - 34,0	48,0	48,0	15,0	59,0	CAP036909V1

* Non certifié UL.
Toutes dimensions en mm.

ADE 1F2 A NPT - pour câble non armé

Presse-étoupes ATEX

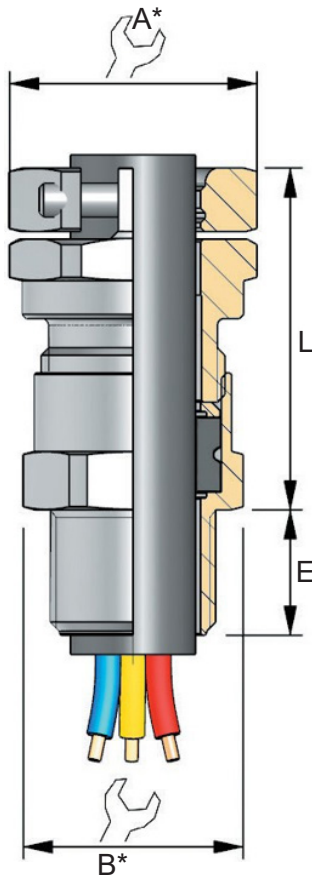

* Pour les dimensions «sur-angles», multipliez les cotes «sur-plats» par 1,1

Codes commandes standards

Laiton nickelé

FILETAGE NPT	TAILLE N°	PLAGE DE SERRAGE GAINÉ EXTERNE MIN - MAX	DIMENSIONS			L max	RÉFÉRENCE LAITON NICKELÉ
			A	B	E		
1/2"	3	2,8 - 5,5	15,0	24,0	22,2	28,0	CAP038664V1
1/2"	4	4,5 - 8,5	20,0	24,0	22,2	32,0	CAP038674V1
1/2"	5	7,0 - 12,0	24,0	24,0	22,2	35,0	CAP038694V1
1/2"	6	10,0 - 15,5	27,0	24,0	22,2	40,0	CAP038604V1
3/4"	5	7,0 - 12,0	24,0	28,0	22,5	40,0	CAP038774V1
3/4"	6	10,0 - 16,0	27,0	28,0	22,5	40,0	CAP038794V1
3/4"	7	13,5 - 20,5	32,0	30,0	22,5	45,0	CAP038704V1
1"	8	18,0 - 26,0	41,0	41,0	27,3	55,0	CAP038804V1

Inox 316L

FILETAGE NPT	TAILLE N°	PLAGE DE SERRAGE GAINÉ EXTERNE MIN - MAX	DIMENSIONS			L max	RÉFÉRENCE INOX 316L
			A	B	E		
1/2"	3	2,8 - 5,5	15,0	24,0	22,2	28,0	CAP038669V1
1/2"	4	4,5 - 8,5	22,0	24,0	22,2	32,0	CAP038679V1
1/2"	5	7,0 - 12,0	24,0	24,0	22,2	35,0	CAP038699V1
1/2"	6	10,0 - 15,5	27,0	24,0	22,2	40,0	CAP038609V1
3/4"	5	7,0 - 12,0	24,0	29,0	22,5	40,0	CAP038779V1
3/4"	6	10,0 - 16,0	27,0	29,0	22,5	40,0	CAP038799V1
3/4"	7	13,5 - 20,5	32,0	30,0	22,5	45,0	CAP038709V1
1"	8	18,0 - 26,0	41,0	41,0	27,3	55,0	CAP038809V1

* Non certifié UL.
Toutes dimensions en mm.